

Voyager 3200 Series

Bluetooth ausinės sistema

Naudotojo vadovas

Turinys

Ausinės apžvalga	3
Būkite saugūs	3
Pasirinktinio įkrovimo dėklo apžvalga	4
Įkrovimas	5
Akumuliatoriaus įkrovos lygio tikrinimas	5
Įkrovimo dėklo naudojimas	6
Pritaikymas	7
Pritaikymas	7
Suporavimas	8
Bluetooth suporavimas	8
NFC suporavimas	8
Suporavimo režimas	8
Programinės įrangos įkėlimas	9
Pagrindai	10
Skambinti/atsiliepti/baigti pokalbius	10
Valdymas balsu	11
Garso reguliavimas	11
Leisti arba stabdyti garso transliaciją	11
Jutiklių naudojimas	11
Išplėstinės funkcijos	13
Kalbos pasirinkimas	13
Balso komandų atsiliepti/atmesti modifikavimas	13
Dviejų telefonų naudojimas	13
Ausinės nustatymų keitimas	13
Programinės aparatinės įrangos atnaujinimas	15
Ausinės atkūrimas	15
Gedimų šalinimas	16
Pagalba	17

Ausinės apžvalga

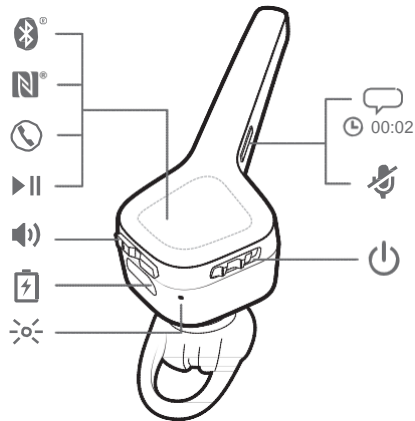

- Bluetooth suporavimas
- Artimojo lauko ryšio (NFC) suporavimas
- Skambinti
- Leisti/stabdyti
- Garsas
- Mikro-USB įkrovos prievadas
- Ausinės LED (indikacinė lemputė)
- Valdymas balsu (Siri, Google Now, Cortana)
- Garso nutildymas
- Maitinimas

Būkite saugūs

Prieš naudodami naujas ausines susipažinkite su saugos instrukcijoje pateikta svarbia su sauga, įkrovimu, akumuliatoriumi ir teisinėmis normomis susijusia informacija.

Pasirinktinio įkrovimo dėklo apžvalga

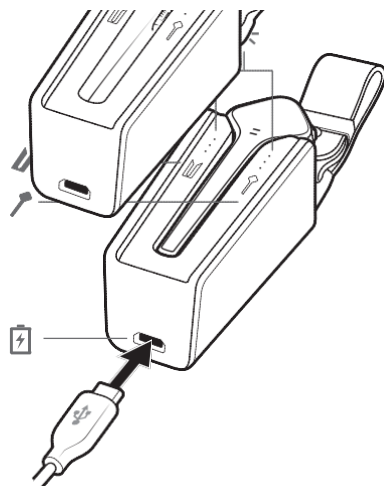

☼ Įkrovos dėklo LED; rodo dėklo/ausinės akumuliatoriaus įkrovos būseną

☞ Įkrovos dėklas: Palieskite piktogramą, kad rodytų dėklo akumuliatoriaus įkrovą

☞ Ausinė: Palieskite piktogramą, kad rodytų ausinės akumuliatoriaus įkrovą

🔌 Mikro-USB įkrovos prievadas

Pilnai įkrauti dėklą užtrunka 90 minučių. Pilnai įkrautas dėklas prailgina ausinės akumuliatoriaus veikimo trukmę 10 valandų

Įkrovimas

Pilnai įkrauti ausinę užtrunka 90 minučių. Pasibaigus įkrovimui diodo lemputė užgesa.

PATARIMAS Kad atstatytumėte pokalbių trukmės priminimo tikslumą, išsekinkite ausinės akumuliatorių ir tuomet pilnai įkraukite.

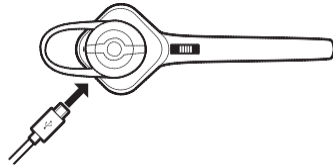

PATARIMAS Norėdami patikrinti akumuliatoriaus įkrovos lygį, bakst. Call mygtuką, užsidėję ausinę arba bakstelėkite balsu

☞ Mygtuką ir sakykite “check battery.”

Akumuliatoriaus įkrovos lygio tikrinimas

Ausinės akumuliatoriaus įkrovos lygį galima patikrinti keliais būdais.

- 1 Dėvėdami ausinę, bakst. Call mygtuką ir išklauskite įspėjimą balsu.
- 2 Kai nedėvite ausinės, bakst. Call mygtuką ir stebėkite ausinės LED šviesas.
- 3 Patikrinkite Plantronics Hub pradžios ekraną.

Įkrovimo dėklo naudojimas

Pilnai įkrauta dėžutė gali suteikti jūsų ausinei papildomų 10 pokalbio valandų. Pilnai įkrauti dėklą užtrunka 90 minučių. Pilnai įkrauti ausinę ir įkrovos dėklą kartu užtrunka 2 valandas.

SVARBU Pagal gamyklinius nustatymus įkrovimo dėžutė yra gilios miego būsenoje energijai taupyti ir akumuliatoriui apsaugoti. Įkrovimo dėžutei pažadinti, mažiausiai 1 minutę laikykite ją prijungę prie maitinimo šaltinio. Įkraunant mirksi LED diodas.

Patikrinkite įkrovos dėklo arba ausinės akumuliatoriaus įkrovos lygį priliesdami/braukdami dėklo arba ausinės piktogramas. LED šviesomis rodomas akumuliatoriaus įkrovos lygis

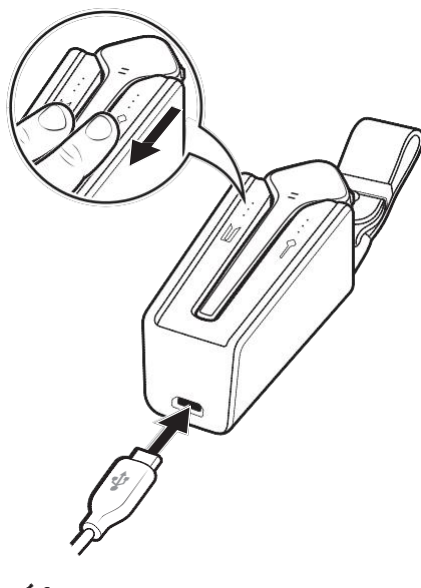

Įkrovos dėklo ir ausinės akumuliatoriaus LED būsenos

-
- Akumuliatorius pilnai įkrautas

 - Akumuliatorius pusiau įkrautas

 - Akumuliatorius senka

 - ☀ Akumuliatorius baigia išsikrauti; įkraukite dėklą/ausinę

Pritaikymas

Pritaikymas

Gelio ausinės antgalio kilpelė stabiliai įsistato į jūsų ausies vidinį išlinkį.

- 1 Kai ausinė yra išjungta, galite pasikeisti ausinės antgalį į tinkamą dydį, jei jis jums per didelis ar per mažas.

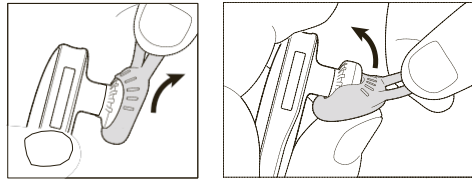

- 2 Pritaikyti, kad tinkamai įsistatytų į ausį, galima sukant ausinės antgalį arba panaudojant prisegamą kilpelę.*

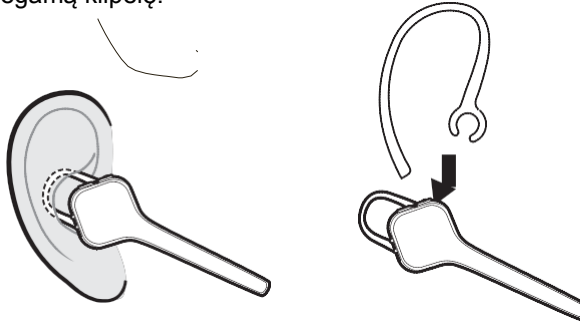

PASTABA *Nuo prisegamos ausies kilpelės jutiklio jautrumas gali sumažėti. Kad sistema geriau veiktų, išjunkite jutiklius.

Suporavimas

PASTABA Jei jūsų telefone yra artimojo lauko ryšio (NFC) funkcija, eikite į **NFC pairing (Android)**.

Bluetooth suporavimas

- 1 Užsidėję ausinę, ją įjunkite. Numatyta kalba išgirsite suporavimo frazę "pairing". Ausinės šviesos diodas mirksi raudonai ir mėlynai.

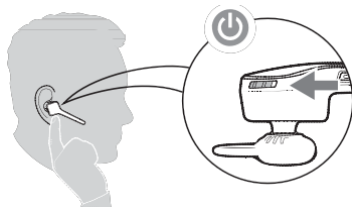

- 2 Aktyvuokite Bluetooth® savo telefone ir nurodykite jam ieškoti naujų įrenginių.
 - iPhone > Settings > Bluetooth > On*
 - Android > Settings > Bluetooth > On > Scan*

PASTABA *Skirtinguose įrenginiuose meniu gali skirtis.

- 3 Pasirinkite „PLT V3200 Series“. Jei reikia, įveskite keturis nulius (0000) į kodo langelį arba patvirtinkite prisijungimą. Po sėkmingo suporavimo išgirsite "pairing successful"

NFC suporavimas

- 1 NFC turi būti aktyvuotas, o telefono ekranas užrakintas.
- 2 Bakstelėkite ir palaikykite ausinę ties telefono NFC žyme, kol bus užbaigtas NFC suporavimas. Jei reikia, patvirtinkite sujungimą.

PATARIMAS Stebėkite išmaniojo telefono ekraną, kuriame pasirodo raginimai pradėti ir patvirtinti suporavimo procesą.

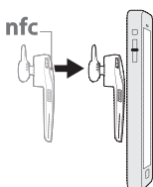

PASTABA Ausinių NFC žymė yra kairės ausinės išorinėje pusėje. Skirtinguose telefonuose žymių vietos skiriasi.

Suporavimo režimas

Įjungę ausinę, nuspaudę laikykite Call mygtuką, kol pasigirs suporavimo frazė "pairing."

Programinės įrangos įkėlimas

- Plantronics Hub programėlę, skirtą iOS/Android, galite atsisiųsti iš plantronics.com/software, App Store ar Google Play.
- Plantronics Hub programėlę, skirtą Windows ir Mac, galite atsisiųsti iš plantronics.com/software.



Valdykite ausinių nustatymus iš savo kompiuterio ar mobilaus įrenginio „Windows“ ir „Mac“ arba iOS ir „Android“ skirta „Plantronics Hub“ programėle, atitinkamai.

Plantronics Hub	iOS ir Android	Windows ir Mac
Progr. tel. skambučių valdymas	galimas kai kuriems programiniams telefonams	X
Kalbos ausinėje keitimas	X	X
Progr. aparat. įrangos atnaujinimas	X	X
Funkcijų įj/išj	X	X
Naudojo vadovo rodinys	X	X
Akumulatoriaus skaitiklis	X	X
Ausinės paieška	X	

Pagrindai

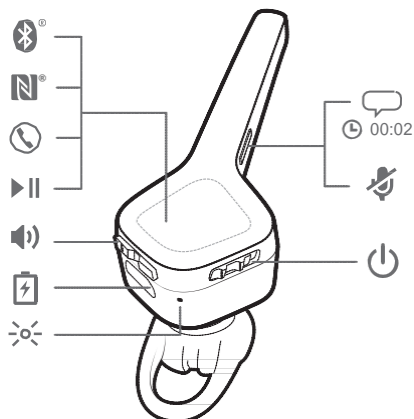

Skambinti/atsiliepti/ baigti pokalbius

Atsiliepti į skambutį

Pasirinkite:

- Norėdami atsiliepti, užsidėkite ausinę arba
- Išstarkite „answer“ po pranešimo apie skambutį, arba
- Bakstelėkite Call mygtuką

Atsiliepti į antrą skambutį

Pirmiausia, bakst. Call mygtuką , kad pabaigtumėte vykstantį pokalbį, o tuomet vėl bakst. Call mygtuką , kad atsilieptumėte į naują skambutį.

Baigti pokalbį

Bakstelėdami Call mygt. pabaigsite pokalbį.

Atmesti skambutį

Pasirinkite:

- Išstarkite „ignore“ po pranešimo apie skambutį, arba
- Nuspauskite Call mygt. 2 sekundes

Perskambinti paskutiniu numeriu

Dukart bakst. Call mygtuką.

Garso nutildymas

Pokalbio metu nuspauskite „Mute“ mygtuką. Išgirsite „mute on“ arba „mute off.“

Priminimas apie garso nutildymą

Jei nutildymo priminimas yra aktyvuotas, pokalbio metu bus kartojamas priminimas, kad nutildymas yra įjungtas. Tinkinkite savo nustatymus Plantronics Hub programėleje.

Pranešimas apie skambinantį (tik mobiliajame telefone)

Dėvėdami ausinę, išgirsite skambinančiojo vardą, kad apsispřęstumėte, ar atsiliepti ar ignoruoti skambutį, nežiūrėdami į telefono ekraną.

Įeinančio skambinančiojo vardas pranešamas jei:

įūsų telefonas palaiko „Phone Book Access Profile“ (PBAP) (prieigos prie tel. adresų knygelės profilis)

- suteikėte prieigą prie savo kontaktų suporavimo proceso metu (daugelyje mobiliųjų telefonų tai yra nustatyta iš anksto tik išėjus iš dėžutės, todėl to daryti nebūtina)

- skambinantysis yra išsaugotas telefono adresų knygelėje

Skambinančiojo vardas neskelbiamas: jei jis nežinomas, jo nėra sąraše, užblokuotas, arba atitinkama kalba nėra palaikoma.

Valdymas balsu

Siri, Google Now™, Cortana Jei nekalbate telefonu, nuspaudę  palaikykite balso mygtuką 2 sek, kol pasigirs toninis signalas. Luktelėkite telefono raginimo aktyvuoti rinkimą balsu, paiešką ir kt. išmaniojo telefono valdymą balsu.

Reguluoti garsą

Spauskite garso  did (+) arba maž (-) mygtuką pokalbio metu arba klausydamiesi garso transliacijos.

Kai nekalbate ir nesiklausote garso transliacijos, spauskite  garso mygtukus, kad sureguliuotumėte pranešimo apie skambinantį ir kitų balso įspėjimų garsą.

Leisti arba stabdyti garso transliaciją

Jei nekalbate telefonu, nuspauskite  grojimo/pauzės mygtuką 2 sekundes, kad sustabdytumėte arba tęstumėte įrašo perklausą.

PASTABA Prieš panaudodami balso komandas išsiunčiamajam skambučiui (perskambinimas ar rinkimas balsu) iš ausinės atlikti, turite sustabdyti garso įrašų transliaciją.

PASTABA Jei ausinę išjungsate ar išeisite už telefono ryšio ribų, iš naujo prisijungusi ausinė nebegros/nestabdys garso įrašo, kol rankiniu būdu savo telefonu neatnaujinsite transliavimo.

Jutiklių naudojimas

Išmanieji jutikliai reaguoja, kai užsidedate arba nusiimate ausinę. Tinkinkite su Plantronics Hub. Žemiau pateikiamos numatytosios nuostatos.

Kai jutikliai aktyvuoti	užsidėjus ausines:	nusiėmus ausines:
Mob/progr telefono skambutis	atsiliepiama į skambutį	pokalbis ausinėje nenutrūksta
Muzika/medija	tęsiama muzika/medija (jei grojo prieš nusiimant)*	sustabdoma muzika/medija (jei grojo)*
Ausinės užraktas	atrakinamas Call mygtukas	užrakinamas Call mygtukas, kad nepasitaikytų netyčinių skambučių

PASTABA *Funkcinės savybės skiriasi pagal įdiegtą programą. Gali neveikti su internetiniu pagrindu veikiančiomis programėlėmis

Jutiklių atstatymas

Gali tekti atstatyti jutiklius, jei jie tinkamai neveikia.

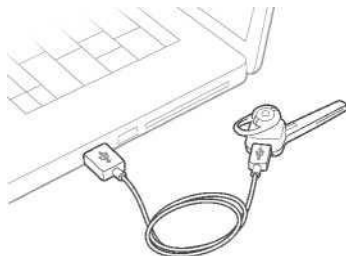

Norėdami jutiklius atstatyti į pradinę būseną, prijunkite ausinę tiesiogiai prie kompiuterio USB prievado ir ausinę su atsuktu į išorę antgaliu padėkite ant plokščio nemetalinio pagrindo ir palaikykite virš 10 sekundžių.



Jutiklių išjungimas

Ausinės išmaniuosius jutiklius galima išjungti keliais būdais:

- Valdyskite jutiklius Plantronics Hub programa

- Laikykite nuspaukę Mute  ir Call  mygtukus kartu virš 4 sekundžių, kol LED sužybsės violetiniai, o paskui raudonai. Norėdami vėl įjungti, veiksmą pakartokite; LED žybsės violetiniai, o paskui mėlynai

PASTABA *Jutikliai neišsijungs, jei vyksta garso transliacija.*

Išplėstinės funkcijos

Pasirinkite kalbą

Ausinės kalbą belaidžiu būdu pakeisti galite Plantronics Hub programa. Parsisiųskite iš: plantronics.com/software. Pasirinkite:

- Ausinę suporavę su išmaniuoju telefonu, pasirinkite ausinės kalbą iOS/ Android skirtoje Plantronics Hub programėlėje
- USB adapteriu ar kabeliu ausinę prijungę prie kompiuterio, pasirinkite ausinės kalbą Windows/Mac skirtoje Plantronics Hub programėlėje*
**Ne visuose modeliuose yra USB adapteris.*

Balso įspėjimų sąrašas

Žemiau pateikiamas standartinių balso įspėjimų sąrašas. Plantronics Hub programėle galite tinkinti kai kuriuos iš šių įspėjimų. Atsisiųskite "Plantronics Hub" iš plantronics.com/software

- "Answering call" (atsiliepti)
- "Battery low" (akumulatorius senka)
- "Redialing last outgoing call" Pakartoti paskutiniojo numerio rinkimą
- "Incoming call" (įeinantis skambutis)
- "Mute on/mute off" (nutildymas įj/išj)
- "No phone is connected" (nėra sujungtų telefonų)
- "Pairing" (suporavimas)
- "Pairing incomplete, restart headset" (suporavimas nebaigtas, iš naujo įjunkite ausines)
- "Pairing successful" (sėkmingai suporuota)
- "Power on/off" (maitinimas įj/išj)
- "Phone X connected/disconnected" (telefonas X prijungtas / atjungtas)
- "Recharge headset" (įkraukite ausines)
- "Smart sensors on/off" (išmanieji jutikliai įj/išj)
- "Battery high" Akumulatorius pilnai įkrautas
- "Volume maximum/minimum" (maks./min. garsas)

Balso komandų atsiliepti/atmesti modifikavimas

Balso komandas atsiliepti/atmesti įjunkite arba išjunkite naudodami Plantronics Hub. Apsilankykite plantronics.com/software

Dviejų telefonų naudojimas

Daugiataškė technologija leidžia suporuoti antrąjį telefoną ir atsakinėti į skambučius iš bet kurio telefono. Suporavus du telefonus galima lengvai atsiliepti iš bet kurio telefono.

Būdami priėmę skambutį, išgirsite gaunamojo skambučio garsinį pranešimą iš antrojo suporuoto telefono. Norėdami atsiliepti į antrąjį skambutį iš kito telefono, turite užbaigti vykstantį pokalbį (bakst. Call mygtuką), kad automatiškai atsilieptumėte į naująjį skambutį.

Jei neatsiliepiate į antrąjį skambutį, suveikia balso paštas.

Ausinės nustatymų keitimas

Ausinės nustatymus galite valdyti kompiuteriu Windows/Mac skirta Plantronics Hub arba mobiliuoju įrenginiu OS/Android skirta Plantronics Hub. Apsilankykite plantronics.com/software.

Nustatymai, kuriuos galima keisti:

- Ausinės kalba

- Įspėjimas apie atsiliepimą į skambutį
- Garso nutildymas
- Priminimas apie garso nutildymą
- Išmanieji jutikliai
- Aparatinės įrangos atnaujinimas
- Srautinis garso siuntimas (A2DP)
- HD balsas (plačiajuostis garsas)
- Skambintojo ID įj/išj
- Atsiliepti /atmesti
- Garso kanalo tonas
- Atstatyti gamyklinius parametrus
- Ausinės paieška: išvalyti įvykių archyvą

Programinės aparatinės įrangos atnaujinimas

Palaikykite naujausią programinę aparatinę įrangą, kad pagerintumėte ausinės veikseną ir papildytumėte ją naujomis funkcijomis.

Atnaujinkite programinę aparatinę įrangą iš savo kompiuterio ar mobilaus įrenginio „Windows“ ir „Mac“ arba, atitinkamai, iOS ir „Android“ skirta „Plantronics Hub“ programėle. Atsisiųskite "Plantronics Hub" iš plantronics.com/software Pasirinkite:

- Windows/Mac skirta Plantronics Hub: Ausinę prijungę prie kompiuterio, patikrinkite, ar yra galimų programinės aparatinės įrangos atnaujinimų
- iOS/Android skirta Plantronics Hub: Ausinę prijungę prie išmaniojo telefono, patikrinkite, ar yra galimų programinės aparatinės įrangos atnaujinimų

Programinės įrangos atnaujinimo metu:

- Nuo ausies nusiimkite ausinę. Nenaudokite ausinės ar kompiuterio, kol bus užbaigtas atnaujinimo procesas.
- Atjunkite ausinę nuo kitų įrenginių, tokių kaip telefonai, planšetės ir kompiuteriai.
- Nepradėkite atnaujinimo proceso iš antrojo telefono.
- Išmaniajame telefone neleiskite duomenų srautų medijų
- Neatsiliepkite į skambučius ir neskambinkite.

PASTABA Išmanusis telefonas: Jei gaunate daug skambučių, el. laiškų ar pranešimų, išmaniojo telefono nustatymuose aktyvuokite *Do Not Disturb* funkciją, kol vyksta atnaujinimas.

Ausinės atkūrimas

Jei keletą kartų nepavyko belaidis programinės aparatinės įrangos atnaujinimas ar ausinė nereaguoja, imkitės šių veiksmų:

1 Atsisiųskite ir įdiekite Windows/Mac skirtą "Plantronics Hub" programėlę iš plantronics.com/software

2 USB kabeliu prijunkite ausinę prie kompiuterio

3 Atverkite „Plantronics Hub“, eikite į Help > Support > Firmware Updates & Recovery ir įveskite produkto ID (PID), kad būtų atliktas atkūrimas.

Produkto ID (PID) paieška. Pasirinkite:

- Plantronics Hub ausinės atkūrimo instrukcijos
- Plantronics Hub pradžios ekranas

Nesklandumų šalinimas

Skambinantieji manęs negirdi.

- Įsitikinkite, kad ausinė yra suporuota ir sujungta su jūsų telefonu.
- Patikrinkite išmaniojo telefono garso šaltinį, kad įsitikintumėte, jog garsas yra nukreiptas į ausinę, o ne į kitą garso išvestį.
- Pasitaisykite ausinės padėtį ant ausies, nes jutikliai gali nefiksuoti, kad ji yra uždėta.
- Atstatykite jutiklius, kad juos sukalibruotumėte Žr. Jutiklių atstatymas.
- Išjunkite jutiklius, nes jie gali nesiderinti su jūsų ausies forma.
- Nuo prisegamos ausies kilpelės jutiklio jautrumas gali sumažėti. Kad sistema geriau veiktų, išjunkite jutiklius.
- Išjunkite HD Voice (plačiajuostis garso ryšys) per "Plantronics Hub" programėlę, nes šis nustatymas gali būti nesuderinamas su jūsų telefonu.

Negirdžiu skambinančiųjų arba muzikos.

- Įsitikinkite, kad ausinė yra suporuota ir sujungta su jūsų telefonu.

- Patikrinkite išmaniojo telefono garso šaltinį, kad įsitikintumėte, jog garsas yra nukreiptas į ausinę, o ne į kitą garso išvestį.
- Pasitaisykite ausinės padėtį ant ausies, nes jutikliai gali nefiksuoti, kad ji yra uždėta.
- Atstatykite jutiklius, kad juos sukalibruotumėte Žr. Jutiklių atstatymas.
- Išjunkite jutiklius, nes jie gali nesiderinti su jūsų ausies forma.
- Nuo prisegamos ausies kilpelės jutiklio jautrumas gali sumažėti. Kad sistema geriau veiktų, išjunkite jutiklius.

Ausinė, ją pilnai įkrovus, neišlaiko 6 valandų pokalbių trukmės.

- Įsitikinkite, kad ausinė yra suporuota ir sujungta su jūsų telefonu.
- Išjunkite HD Voice (plačiajuostis garso ryšys), kuris sunaudoja daug energijos.
- Visiškai iškraukite ausinės akumuliatorių ir vėl pilnai įkraukite.
- Kai kuriuose telefonuose „Bluetooth“ jungtys yra ne tokios veiksmingos ir nepalaiko optimalios 6 valandų pokalbių trukmės. Likęs pokalbių laikas yra dalinai apskaičiuojamas pagal naudojimosi istoriją, todėl jis gali būti nepastovus, atsižvelgiant į konkrečias naudojimosi charakteristikas.

Pagalba

LT 0800 410014	FI 0800 117095	NO 80011336
AR +44 (0)1793 842443*	FR 0800 945770	PL +44 (0)1793 842443*
CS +44 (0)1793 842443*	GA 1800 551 896	PT 800 84 45 17
DA 80 88 46 10	HE +44 (0)1793 842443*	RO +44 (0)1793 842443*
DE Vokietija 0800 9323 400 Austrija 0800 242 500 Šveicarija 0800 932 340	HU +44 (0)1793 842443*	RU 8-800-100-64-14 +44 (0)1793 842443*
EL +44 (0)1793 842443*	IT 800 950934	SV 0200 21 46 81
ES 900 803 666	NL NL 0800 7526876 BE 0800 39202 LUX 800 24870	TR +44 (0)1793 842443*

*Pagalba anglų k.

Išsamiau apie garantiją rasite plantronics.com/warranty.

PLANTRONICS APTARNAVIMAS LIETUVOJE, LATVIJOJE IR ESTIJOJE



TELEKOMUNIKACINIAI
PROJEKTAI

UAB „TELEKOMUNIKACINIAI PROJEKTAI“

sales@telpro.lt

+370 5 2109767

Dėl išsamesnės informacijos apie „Plantronics“ gaminius apsilankykite
plantronics.com

Palaiykite ryšį su „Plantronics“



© 2017 Plantronics ir Voyager yra "Plantronics, Inc." JAV ir kitose šalyse registruoti prekės ženklai, o PLT yra „Plantronics, Inc.“ prekės ženklas. Bluetooth yra „Bluetooth SIG, Inc.“ prekinis ženklas, ir „Plantronics“ jį naudoja pagal licenciją. „Google Play“ ir „Google Play“ logotipas yra „Google Inc.“ prekės ženklai. N-Mark yra „NFC Forum, Inc.“ JAV ir kitose šalyse registruotas prekės ženklas. Visi kiti prekės ženklai yra atitinkamų jų savininkų nuosavybė.

Patentai JAV nagrinėjami patentai 9,264,792; D717,771; D730,877; D766,209.

208303-06 (06.17)