

Explorer 100 Series

Naudotojo vadovas

Turinys

| | |
|------------------------------|----|
| Kas dėžutėje | 3 |
| Ausinės apžvalga | 4 |
| Suporavimas | 5 |
| Suporuota | 5 |
| Suporavimo režimas | 5 |
| Pagrindai | 6 |
| Atsiliepti ar baigti pokalbį | 6 |
| Garso reguliavimas | 6 |
| Garso nutildymas | 6 |
| Numerio rinkimo pakartojimas | 6 |
| Valdymas balsu | 6 |
| Kalbos pasirinkimas | 6 |
| Suporavimo režimas | 6 |
| Įkrovimas ir pritaikymas | 7 |
| Įkrovimas | 7 |
| Pritaikymas | 7 |
| Ausinės savybės | 8 |
| Muzika ir ne tik | 8 |
| Šviesų reikšmė | 8 |
| Balso įspėjimai | 8 |
| DeepSleep režimas | 8 |
| Programėlės įdiegimas | 8 |
| Specifikacijos | 9 |
| Pagalba | 10 |

Kas dėžutėje

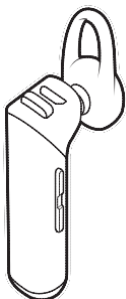

Ausinė
automobilio ventiliavimo grotelių*



Laikiklis, prikabinamas prie



Automobilinis įkroviklis*

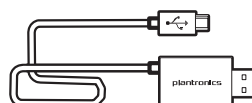

„Du viename“ kombinuotas kabelis*

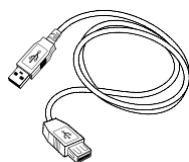

Micro USB kabelis*



Papildoma ausų kilpelė

PASTABA *Kitų gaminių pakuotės turinys gali skirtis

Ausinės

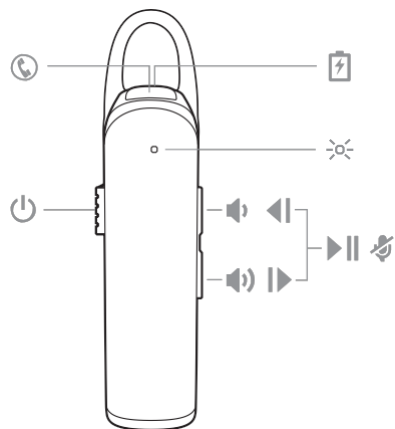

| | |
|--|----------------------------------|
| | Skambinimo mygtukas |
| | Įkrovimo prievadas |
| | Ausinės LED (indikacinė lemputė) |
| | Maitinimo mygtukas |
| | Garsinimas |
| | Tylinimas |
| | Grįžimas į ankstesnį kūrinį |
| | Kitas kūrinys |
| | Groti/padaryti pauzę |
| | Garso nutildymas |

Suporavimas

Suporavimas

Pirmą kartą įjungus ausinės maitinimą, prasideda suporavimo procesas.

- 1 Įjunkite maitinimą. Pasigirs "pairing", o indikacinė  lemputė žybsės raudonai ir mėlynai.

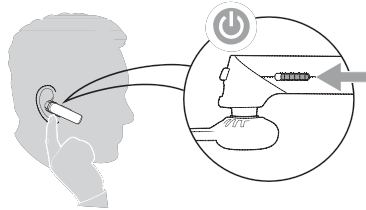

- 2 Suaktyvinkite Bluetooth® savo telefone ir nurodykite jam ieškoti naujų įrenginių.

- **iPhone** Settings > Bluetooth > On*
- **Android** Settings > Bluetooth: On > Scan for devices*

NOTE *Skirtinguose įrenginiuose meniu gali skirtis.

- 3 Pasirinkite „PLT E100 Series“.
Jei reikia, įveskite keturis nulius (0000) į kodo langelį arba patvirtinkite prisijungimą.

Suporuota

Po sėkmingo suporavimo išgirsite "pairing successful", o indikac.  lemputė nustos žybsėti.

Užsidėję ausinę, ją įjunkite. Laikykite nuspaudę Call  mygtuką, kol išgirsite „pairing.“ Su ausine galite suporuoti iki 2 įrenginių.

Pagrindai

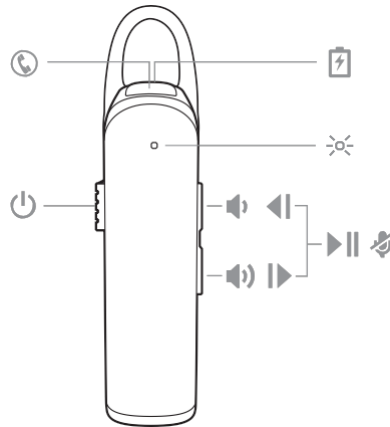

- Atsiliepti ar baigti pokalbį Bakst. Call mygtuką.
- Reguliuoti garsą Bakst. mygtuką pagarsinti ar patylinti.
- Nutildyti Pokalbio metu, nuspauskite pagarsinimo ir patylinimo mygtukus kartu 2 sek., kol išgirsite „mute on” ar „mute off.”
- Pakartotinis numerio rinkimas Dukart bakst. Call mygtuką, kad paskambintumėte paskutiniu rinktu numeriu.
- Valdymas balsu **Siri, Google Now™, Cortana** Spaus. Call mygtuką 2 sek. ir luktelėkite telefono raginimo aktyvuoti rinkimą balsu, paiešką ir kt. išmaniojo telefono valdymą balsu.
- Pasirinkite kalbą Pagarsinimo ir patylinimo mygt. palaikykite nuspaudę, kol išgirsite „welcome.” Ausinės kalbą pasirinkite vykdydami išgirstus raginimus balsu.*
PASTABA *Kalbos pasirinkimas negalimas Europoje, Rusijoje ir Afrikoje.
- Suporavimo režimas Užsidėję ausinę, ją įjunkite. Laikykite nuspaudę Call mygtuką, kol išgirsite „pairing.” Su ausine galite suporuoti iki 2 įrenginių.

Įkrovimas ir pritaikymas

Įkrovimas Pilnam ausinių įkrovimui reikia 2 valandų; indikacinė lemputė užgesa, kai yra pilnai įkrauta.

Pritaikymas Universalaus pritaikymo antgalyje ausiai yra plona kilpelė, kuri švelniai linksta prisitaikydama prie kairės / dešinės ausies formos. Dydį reguliuoti galima sukant ausinės antgalį arba panaudojant prisegamą kilpelę

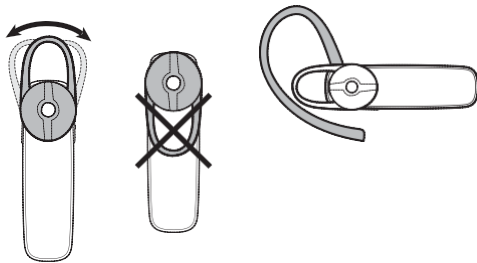

Ausinės savybės

Muzika ir ne tik Su ausine klausykite muzikos, tinklalaidžių, navigacijos ar kitokios garsinės transliacijos

Groti ar padaryti pauzę

Vienu metu paspauskite garso mygtukus.

Peršokti į kitą kūrinį

Nuspauskite  garsinimo mygtuką 2 sekundes.

Leisti ankstesnį kūrinį

Nuspauskite tylinimo  mygtuką 2 sekundes, norėdami vėl paleisti skambantį kūrinį. Dukart paspauskite mygtuką (kiekvieną mygt. spauskite 2 sek), norėdami grįžti į ankstesnį kūrinį.

Šviesų reikšmė

Ausinėje yra indikacinė lempučių , kuri sumirksi reaguodama į būsenos pokytį ar mygtuko paspaudimą.

Keletas pavyzdžių:

- Šviečia raudona, kol prietaisas kraunasi, pilnai pasikrovus - mėlyna
- Suporavimo metu žybsi raudona ir mėlyna
- Dukart sumirksi raudona senkant akumuliatoriui
- Dukart sumirksi mėlyna įeinant skambučiui

Balso įspėjimai

Ausinė praneša apie būsenos pokyčius. Pavyzdžiui:

„Power on“ (maitinimas įjungtas)
„Pairing successful“ (suporavimas pavyko)
„Phone 1 connected“ (1 telefonas prijungtas)
„Talk time (x) hours“ (liko kalbėti x valandų)
„Mute on“ (garsas išjungtas)
„Answering call“ (atsiliepiama į skambutį)
„Recharge headset“ (įkraukite ausinę)

DeepSleep režimas

Jei ausinę paliekate įjungtą, bet ji yra už jūsų suporuoto tel. ryšio ribų ilgiau nei 120 min., jūsų ausinė išsaugos akumuliatoriaus energiją pereidama į DeepSleep® režimą.

Kai ryšys su telefonu atsinaujina, nuspaudę bet kurį mygtuką išeisite iš „DeepSleep“ režimo. Jei skamba jūsų telefonas, vėl bakst. Call mygtuką ir atsiliepkite.

Programėlės įdiegimas

Dar daugiau galimybių jūsų ausinei įdiegus nemokamą iOS/ Android skirtą Plantronics Hub programėlę. Lengvai savo išmaniuoju telefonu tyrinėkite visas ausinės funkcijas, peržiūrėkite instrukcijas ir susisiekite su Plantronics pagalbos skyriumi.

plantronics.com/apps



Specifikacijos

| | |
|---------------------------------|---|
| Pokalbių trukmė | Iki 7 valandų |
| Budėjimo trukmė | Iki 11 dienų |
| Veikimo nuotolis (spind) | Iki 10 metrų (33 pėdos) nuo telefono ar planšetės, klasė II |
| Svoris | 7,8 gramų |
| Įkrovimo jungtis | Micro USB įkrovimas |
| Akumuliatoriaus tipas | Ličio jonų polimerinis, įkraunamas, nekeičiamas |
| Įkrovimo laikas (Maks) | 2 val. pilnai įkrovai pasiekti |
| DeepSleep režimas | Iki 180 dienų |
| Maitinimas | 5V DC – 150 mA |
| Bluetooth versija | Bluetooth v4.1 |
| Bluetooth profiliai | Laisvų rankų profilis v1.6 (HFP), ausinių profilis (HSP) v1.2, saugus suporavimas (SSP) |
| Apsauga nuo drėgmės | Nėra |
| Darbinė temperatūra | 32°F - 102°F (0 - 40°C) |
| Laikymo temperatūra | 32°F - 102°F (0 - 40°C) |
| Įkrovimo temperatūra | 32°F - 104°F (0 - 40°C) |

Pagalba

EN
0800 410014

FI
0800 117095

NO
80011336

AR
+44 (0)1793 842443*

FR
0800 945770

PL
+44 (0)1793 842443*

CS
+44 (0)1793 842443*

GA
1800 551 896

PT
800 84 45 17

DA
80 88 46 10

HE
+44 (0)1793 842443*

RO
+44 (0)1793 842443*

DE
Vokietija 0800 9323 400
Austrija 0800 242 500
Šveicarija 0800 932 340

HU
+44 (0)1793 842443*

RU
8-800-100-64-14
+44 (0)1793 842443*

EL
+44 (0)1793 842443*

IT
800 950934

SV
0200 21 46 81

ES
900 803 666

NL
NL 0800
7526876
BE 0800 39202
LUX 800 24870

TR
+44 (0)1793 842443*

*Pagalba anglų k.

Išsamiau apie garantiją rasite plantronics.com/warranty.

REIKIA DAUGIAU PAGALBOS?

plantronics.com/support

plantronics[®]
Simply Smarter Communications™

Plantronics, Inc.
345 Encinal Street
Santa Cruz, CA 95060
United States (JAV)

Plantronics BV
South Point Building C
Scorpius 140
2132 LR Hoofddorp, Netherlands (Nyderlandai)

Pagalba

©2016 Plantronics, Inc. DeepSleep ir Plantronics yra Plantronics, Inc. prekių ženklai, įregistruoti JAV ir kitose šalyse. Explorer, Find MyHeadset, Plantronics Hub ir PLT yra Plantronics, Inc. prekių ženklai, Bluetooth yra Bluetooth SIG, Inc. registruotas prekinis ženklas ir Plantronics jį naudoja pagal licenciją. „Apple“, „Apple“ logotipas, „iPhone“ ir „Siri“ yra JAV ir kitose šalyse registruoti „Apple, Inc.“ prekės ženklai. Visi kiti prekių ženklai priklauso jų atitinkamiems savininkams.

Patentai JAV nagrinėjami patentai 9,264,792; D717,771;

206923-06 (04.16)

plantronics®